



Residencias
y estancias



Egoitzak eta
egonaldiak

mahaia

proiektuaren aktibazio prozesua

EGOITZA DEIALDIA

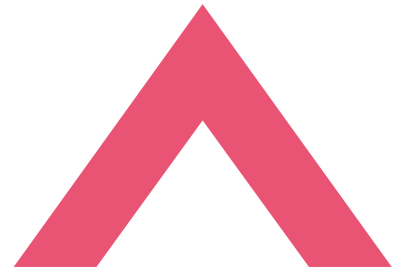

Mahaia, Alexandra Baurès eta François Loustauk komisariotutako ikusizko arteen proiektu bat da eta Bizkaikoa Rekalde aretoak, La Caracolak eta La Maisonek antolatua da. Euskadi-Nafarroa-Akitania berria euro-eskualdeko laguntza jasotzen du.

- > Mugaz gaindiko hiru entitateren elkarlana: La Maison (Baiona), Rekalde Aretoa (Bilbo) eta La caracola (Iruñea)
- > Yves Chaudouët artistaren lana zortzi metro diametroko mahai handi bat.
- > Hiru herenetan zatitutako mahai bat, hiru lekutan eraiki eta erakusgai jarriak, hiru hiriburu eta hiru probintzia: Lapurdi, Nafarroa eta Bizkaia.
- > Mahai baten inguruko balizko erabilerak eta errealitate areagotuko gailu bat, mugaz gaindiko hiru artista gazte nahasi nahi dituen sorkuntza prozesua.
- > Hiru erakusketa garai berean 2020ko apirilaren 1etik, maiatzaren 17ra: mahai baten hiru heren zatikatu errealitate areagotuko gailu batek interkonektatuak.
- > Mahaia: objektu bera kultura testuinguru anitzetan jarria; objektu kolektibo bat, artistikoa eta berritzailea; publiko anitzekin topaketarako leku bat eta hezkuntza jarduerak.
- > Ondoren, hiru zatiak mahai borobil handi bat osatzeko batzen dira, euro eskualdeko hiru lurraldeak batzen dituen natura-gune batean.
- > Mahaiaren inguruan biltzea.



Mahaia, Yves Chaudouët artistak in situ imajinatutako instalazioa da eta programari izena ematen dio. Zortzi metroko diametroa duen eta hiru zati berdinetan banatua dagoen mahai biribila da. Heren bakoitza probintzia bakoitzeko erakusketa gune batean jarriko da: Rekalde aretoko ezkaratzean (Bilbon), Hiriarte / Zitudelako Labean (Iruñean) eta Bolborategian (Baionan) 2020ko apirilaren 1etik, maiatzaren 17ra.

Mahaia, hiru lurraldeetako hiru artistaren bila dabil (Euskadi-Nafarroa-Akitania berria) mahaiaren aktibazioa modu bateratuan egin dezaten, hau da, mugaz gaindiko mahai honen ba-lizko topaketen inguruan hausnartu dezaten eta bi alorren inguruan proposamen bat egin dezaten:

1. In situ, espazio bakoitzean lekuko publikoari zuzendutako ekintza edo obren inguru-koa.
2. Errealitate areagotuz alorrean, hiru herrietako publikoen elkarrekintza bilatuz eta bisitarien esku jarriko den aplikazio birtual baten diseinu eta ekoizpenerako gidoi bat.

Sorkuntza prozesu hau hiru artistaren arteko elkarlan efektibo gisa planteatzen da. Hiru lurraldeen arteko trukaketak abiarazteko elkarlan bat.

NORI ZUZENDUA DAGO

40 urtez behitiko artistei (norbanakoak zein kolektiboak), Euskadi, Nafarroa edo Akitania berria, hots, Euskal Herrian edozein alor artistikoan aritzen direnei zuzendua.

ZER ESKAINTZEN DA

- > 1.100 € (zergak eta atxikipean barne) lan sari gisa artista edo kolektibo bakoitzarentzat.
- > 1.200 € guztira hiru artista edo kolektiboen desplazamendu eta ostatu hartzeetarako.
- > 1.500 € guztira hiru erakusketa guneetan garatuko diren ekintzen ekoizpenerako.
- > Errealitate areagotuko aplikazioa garatzeko ekipoa eta aurrekontua.
- > Uharte Zentroan lanerako lekua, baliabide tekniko eta teknologikoen erabilera barne.
- > Proiektua garatzeko Yves Chaudouët-en, komisarioen eta Uharte Zentroko lantaldearen laguntza.
- > Egoitzako ekoizpenen erakusketarako espazioa (atxikia Yves Chaudouët-en obraren deskribapena eta hiru erakusketa guneen planoak > [Eranskina](#)).

Kolektiboen kasuan (legezko egitura bat osatu gabeko hainbat lagun), aipatutako diru sariak kolektiboak izendatutako pertsona bakarrari edo taldekide bakoitzari guztiaren kopuru balio-kidea ordainduko zaio.

DATAK

Deialdiaren itxiera: 2019ko abenduaren 20a

Jakinarazpenak: deialdia itxi eta gehienez hiru asteko epean jakinaraziko da hautaketa.

Proiektua gauzatzeko epea: 2020ko urtarrilaren 13tik, otsailaren 21era, gutxienez bost egunez Uharteko Zentroan ari beharko dira lanean eta komunean jartzen (hasiera, jarraipena, itxiera).

BALORAZIO IRIZPIDEAK

Proiektuen hautaketa Uharteko Arte Garaikide Zentroaren, komisarioen eta Yves Chaudouët-en artean egingo da.

Topaketa, hausnarketa eta igurzketa kolektiboak sustatzen dituzten proiektuen alde egingo da.

Zera hartuko da aintzat:

- > Espazio bakoitzaren testuingurua partaide egiteko borondatea.
- > Loturak sortzeko proposamenak duen gaitasuna.
- > Elkarlanean aritzeko gaitasuna.
- > Yves Chaudouët-en instalazioarekiko eta espazioekiko proiektuaren egokitasuna.
- > Baliabide ekonomikoekiko zein egutegiarekiko bideragarritasuna.

AURKEZTU BEHARREKO DOKUMENTAZIOA

Pdf bakarrean aurkeztu beharko da, ezaugarri hauekin (izen_abizenak.pdf eta gehienez 5 mb) eta honako informazioarekin:

- > Asmoen adierazpena eta hasierako ideiak.
- > Proiektua ulertzen lagundu dezaketen aurretik egindako edo harremana duten lanen irudiak (bideoak badira, estekak jarri).
- > Kronograma edo lan egutegiaren zirriborro bat.
- > Biografia edo curriculum.
- > Hitz egiten diren hizkuntzak.

Eskatutako dokumentazio guztia aurkezten ez duten proiektuak ez dira kontuan hartuko.



PARTE HARTZEKO BALDINTZAK

Deialdi honetara aurkezteak honako oinarri hauek onartzea eta konpromiso hauek hartzea dakar:

- > Egoilarrak egoitza amaitzean proiektuaren txosten bat aurkeztu beharko du eta egindako gastuak faktura eta tiket bidez justifikatu beharko ditu.
- > Hautatutako proiektuak egileen jabetzakoak izango dira. Uharteko Arte Garaikide Zentroak, Rekalde aretoak, La Caracolak eta La Maisonek, beti ere egileak aitortuz, programaren zati bat edo osotasuna formatu digitalean, paperezkoan erreplikatu edo zabaldu ahal izango dute.

IZEN-EMATE FORMULARIOA

Uharteko Arte Garaikide Zentroko webguneko formularioa bete behar da izena eman ahal izateko: www.centrohuarte.es/eu

ERANSKINAK:

ORROKA DABILEN MAHAIA, RENNES, 2015

Mahaia, Yves Chaudouëtek La Criée, Renees-eko Arte Garaikide Zentrorako garatu zuen proiektuaren esperientziatik edaten du.

Han eraiki zuten mahai borobila hain zen handia, ezen, ez zen arte zentroan sartzen. Erdiko gunea La Criéen jarri zen eta ilargi-erdi forma zuten beste bi zatiak, Thorigné-Fouillard eta Hédéko natura-guneetan. "Orroka dabilen mahaia" esertzeko gonbidapen bat izan zen, trukatzeko, erakusteko eta entzuteko gonbidapen bat.

Yves Chaudouëtek - La Criée, Renees-eko Arte Garaikide Zentrorako

MAHAIAREN DIMENTSIOAK

Mahaiak, zortzi metroko diametroa du. Osotara 25,13 metroko perimetroa du.

Heren baten dimentsioak hauek dira: 4 x 4 x 8,38 m Oholaren altuera: 0,68 m

Aulkien altuera 0,42 m (Heren bakoitzarentzat 10 aulki daude).



ERAKUSKETA GUNEEN PLANOAK: REKALDE ARETOKO EZKARATZA - BILBON -
salarekalde.bizkaia.net

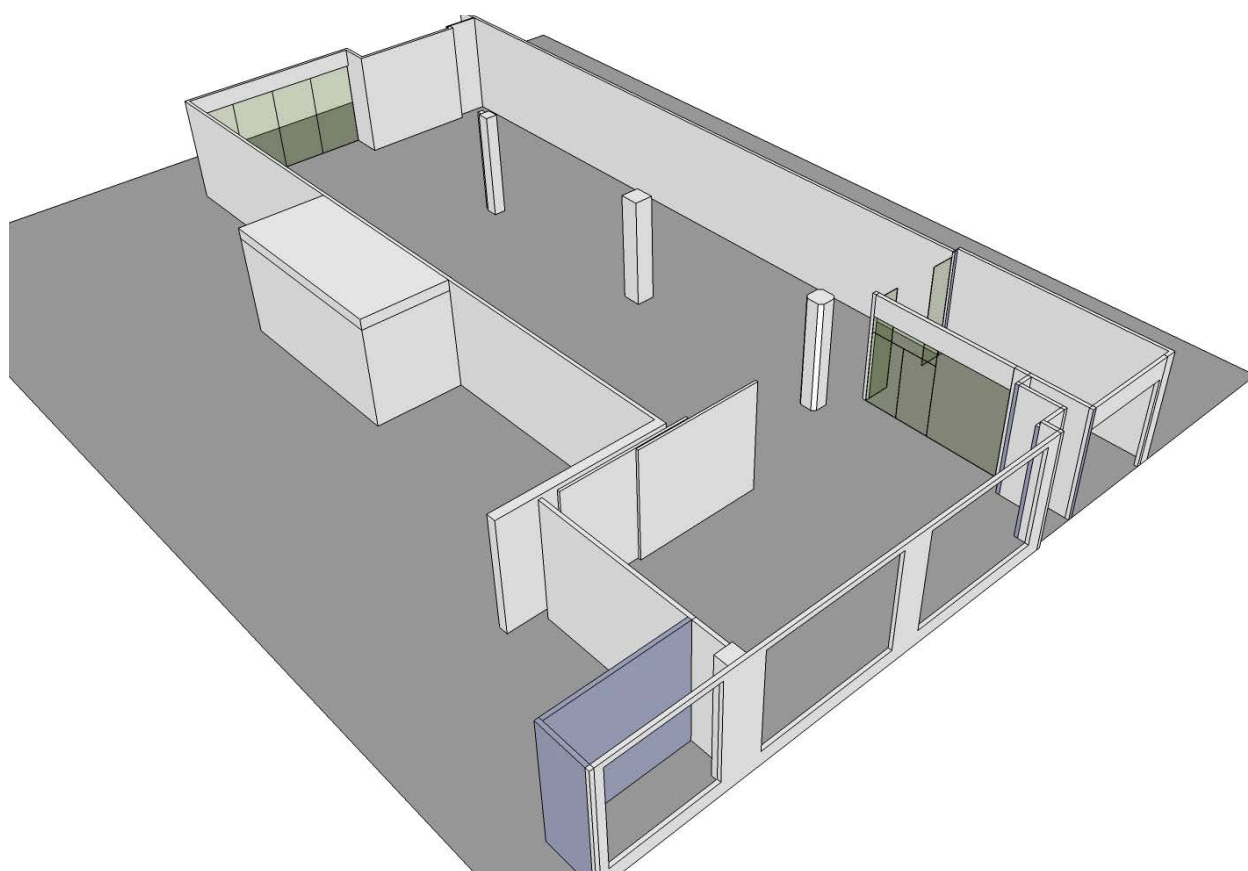

ERAKUSKETA GUNEEN PLANOAK: HIRIARTEA / ZIUDADELAKO LABEAN - IRUÑEAN

- pamplona.es/eu/gaiak/kultura/hiriarte

PUERTA INTERIOR : ANCHO - 1 u.
 ALTO - 1,85 u.

PUERTA PRINCIPAL : ANCHO - 1,40 u.
 ALTO - 2,10 u.
 PROFUN. - 1,40 u.

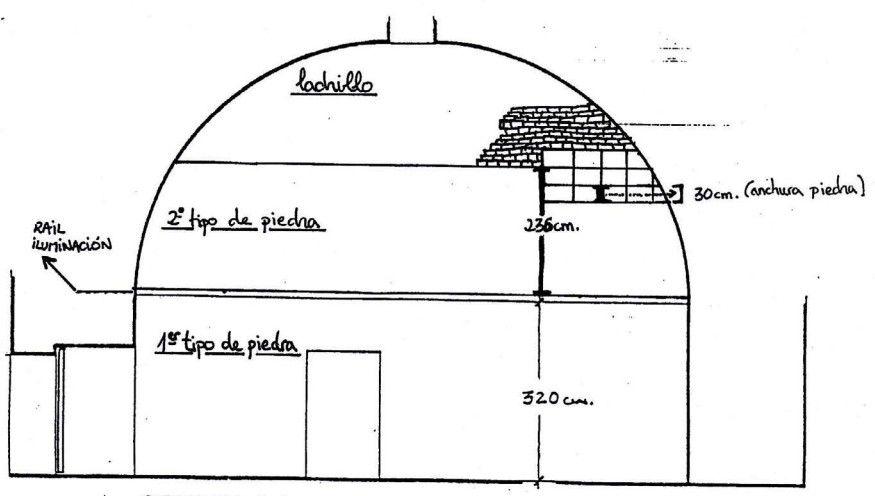

SECCION 1-1.

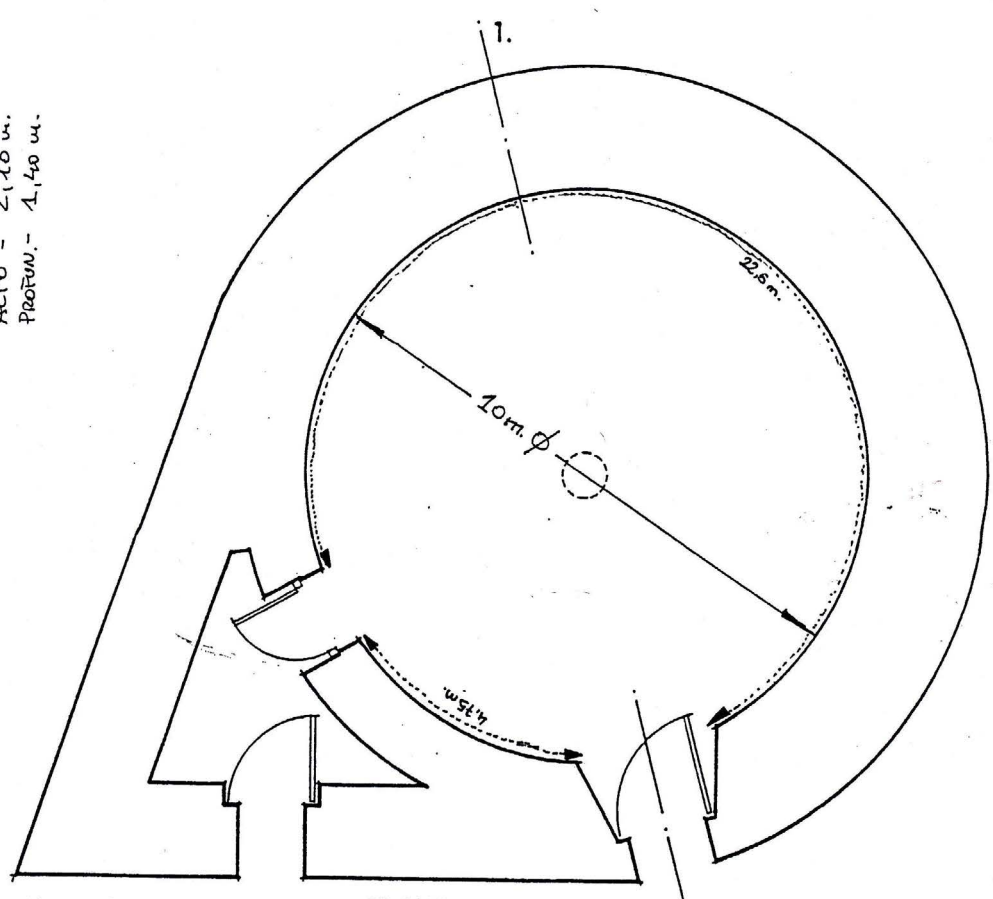

HORNO - LABEA ~ PLANTA.

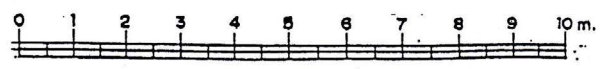

ESCALA 1:100.



ERAKUSKETA GUNEEN PLANOAK: BOLBORATEGIA - BAIONAN - la-maison.org

